

Semestrielle 2 : exercices de préparation

Quand cela est possible, donner les résultats en valeur exacte puis en valeur approchée arrondie au dixième.

Exercice 1

On considère la figure ci-dessous, où :

- $\widehat{EDA} = \widehat{ACB} = 90^\circ$
- $\overline{AB} = 50 \text{ cm}$, $\overline{AC} = 40 \text{ cm}$ et $\overline{DE} = 18 \text{ cm}$
- $\alpha = 40^\circ$

Calculer \overline{AE} , \overline{CF} et β

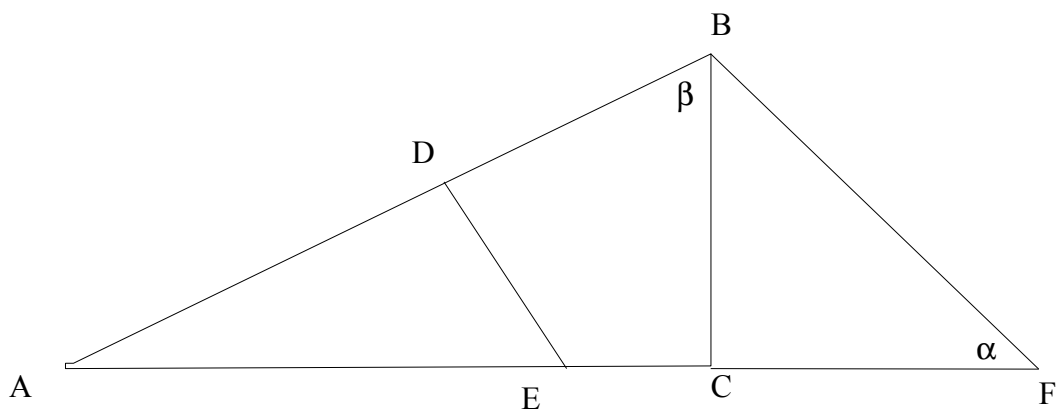

Exercice 2

Dans la figure ci-dessous, on suppose que :

- $\overline{DA} \perp \overline{DC}$
- $\overline{BA} \perp \overline{BD}$
- $\overline{AB} = 6 \text{ cm}$, $\overline{BC} = 10 \text{ cm}$
- $\widehat{DAB} = 40^\circ$

Déterminer \overline{AD} , \overline{BD} et \widehat{BCD}

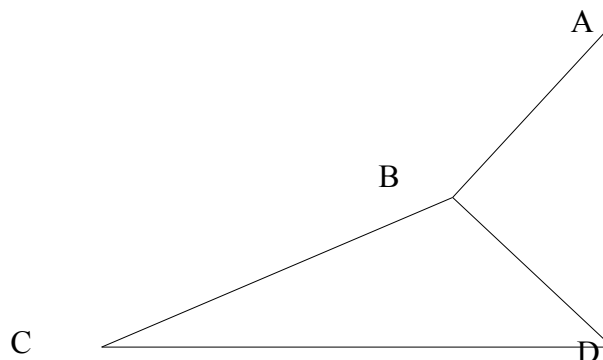

Exercice 3

Le mât [BH] est posé en haut du mur [MB]. L'angle de vision du mât depuis le point V vaut 15° . Sachant que la distance entre V et le pied du mur est $VM = 10\text{m}$ et que la hauteur du mur est $MB = 5\text{m}$, calculer la hauteur HB du mât. Donner le résultat en valeur exacte et en valeur approchée arrondie au dixième.

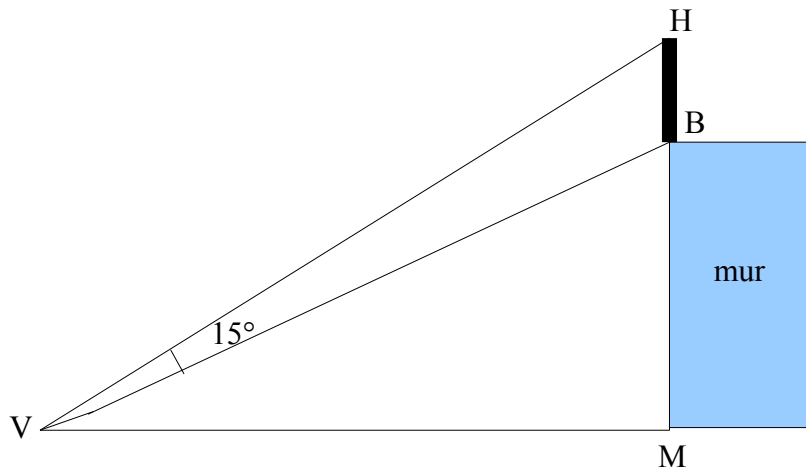
*Exercice 4*

Soit $\triangle ABC$ un triangle quelconque tel que $AB=15\text{cm}$, $AC=8\text{cm}$ et $\widehat{BAC}=40^\circ$. Calculer le côté et les angles manquants de ce triangle.

Exercice 5

Dans la figure ci-dessous, on suppose que $AB=AC$ et $BD=BC$.

- (a) Quels sont les triangles semblables de cette figure ? Justifier.
 (b) On donne $BD = BC = 8\text{cm}$ et $AD = 5\text{cm}$. Calculer AB .

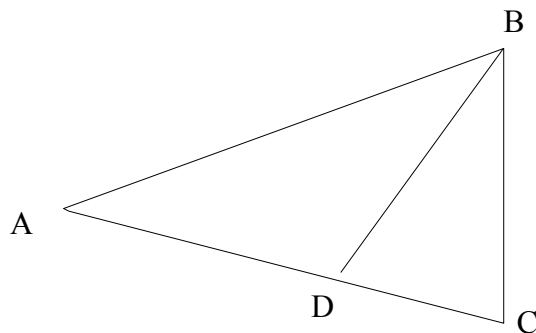
*Exercice 6*

Soit c un cercle de centre O et A et B deux points sur c . Soit M le point milieu de $[AB]$ et d la droite passant par M et O . Démontrer que d est perpendiculaire à $[AB]$

Exercice 7

Démontrer que :

Si d'un point M extérieur à un cercle de centre O , on mène deux tangentes à ce cercle, qui touchent le cercle en A et B , alors on a : $MA = MB$.

Exercice 8

Démontrer que :

Soit c un cercle. Si deux droites passant par un point A extérieur à c coupent c , l'une en B et C , l'autre en D et E , alors on a : $AB \cdot AC = AD \cdot AE$.

Exercice 9

Soient $A(-1;-3)$, $B(6;-3)$ et $C(6;8)$ trois points du plan et $\triangle ABC$ un triangle.

- Représenter A , B et C dans un repère orthonormé
- Déterminer le milieu M du segment $[AB]$
- Déterminer l'équation de la médiatrice $m_{[AB]}$ de $[AB]$
- Déterminer le milieu N du segment $[BC]$
- Déterminer l'équation de la médiatrice $m_{[BC]}$ de $[BC]$
- Donner les coordonnées du point d'intersection I de ces deux médiatrices
- Déterminer l'équation de la droite d passant par A et C
- Montrer algébriquement que I appartient à d
- Montrer que la droite passant par M et N est parallèle à d
- Déterminer la distance δ entre I et B
- Déterminer l'équation du cercle c de centre I et passant par B
- Représenter le cercle c
- Montrer que le point A appartient à c
- Déterminer l'équation de la droite d' tangente à c en A

Exercice 10

On considère l'équation $x^2 + y^2 = 8x + 2 - 4y$.

Déterminer si il s'agit de l'équation d'un cercle; si oui, donner son centre C et son rayon r ; si non, expliquer pourquoi.

Exercice 11

Un paysan désire clôturer un champ rectangulaire en le divisant en deux rectangles plus petits par une clôture parallèle à deux des côtés du champ (cf schéma). Il dispose pour cela de 600 mètres de clôture.

- Trouver les dimensions du champ d'aire égale à 11250 m^2
- Trouver les dimensions du champ clôturé dans l'aire est maximale et que vaut alors cette aire.

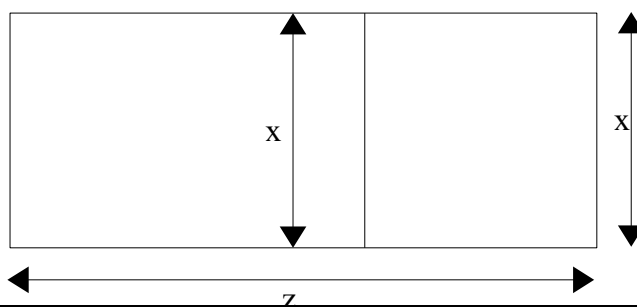

Exercice 12

On considère les conjectures ci-dessous. Sont-elles vraies ou fausses ? Justifier.

(a) Conjecture 1 : Si $\alpha = 45^\circ$, alors $\sin(\alpha) = \frac{\sqrt{2}}{2}$

(b) Conjecture 2 : Si $\alpha = 60^\circ$, alors $\tan(\alpha) = \sqrt{3}$

(c) Conjecture 3 : Soit (E) l'équation $3x^3y^2 + 8xy + x^2 + 3 = 0$, alors le point P(1;-2) appartient à une représentation graphique de (E)

(d) Conjecture 4 : Si deux triangles ont trois angles égaux, alors ils sont isométriques

Exercice 13

On donne ci-dessous représentées dans un même repère orthonormé des représentations graphiques d'une droite d passant par A(-2;5) et B(3;-3), d'une courbe p passant par (3;0), (-4;0) et (0;-5) et d'un cercle de centre (7;-1) et passant par (3;2).

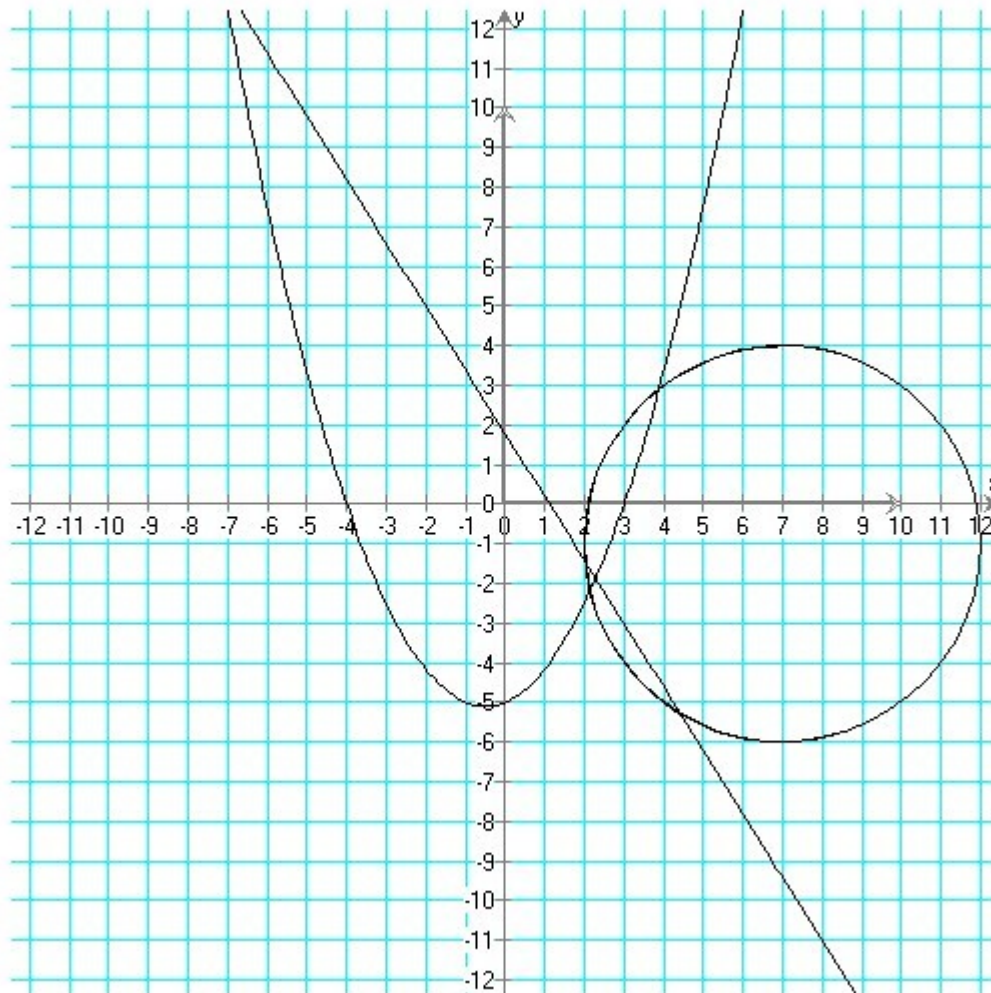

(a) Déterminer graphiquement la pente et l'ordonnée à l'origine de d

(b) Déterminer graphiquement une équation de c .

Exercice 14

L'aiguille des minutes d'une horloge a 8 cm de long. Quelle est la longueur de l'arc décrit par l'extrémité de l'aiguille en 17 minutes ?

Exercice 15

On veut calculer la distance BC, en vol d'oiseau, entre deux villages B et C séparés par un affaissement de terrain :

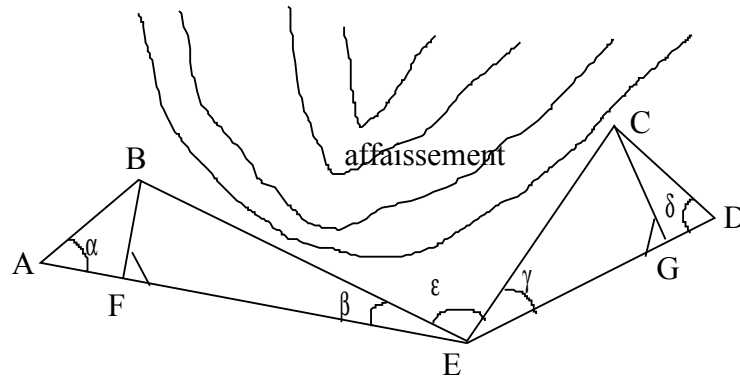

On effectue les mesures suivantes:

$$AB = 300\text{m}, CD = 600\text{m}, \alpha = 44^\circ, \beta = 2^\circ, \gamma = 5^\circ, \delta = 78^\circ, \epsilon = 90^\circ$$

Quelle est cette distance ?

Exercice 16

Thalès A 20 : Proclus (410/12-485)

Il faut rendre grâce à l'antique Thalès, entre autres découvertes, pour le théorème suivant : car on dit qu'il fut le premier à découvrir et à énoncer que les angles à la base de tout triangle isocèle sont égaux, bien qu'il ait appelé semblables, selon une terminologie plus ancienne, les angles qui sont égaux.

(Commentaire sur le premier livre des *Eléments* d'Euclide, 250, 20.)

- (a) Illustrer le théorème attribué à Thalès dans le texte ci-dessus.
- (a) Énoncer ce théorème attribué à Thalès en identifiant clairement hypothèse(s) et conclusion(s)
- (b) Démontrer ce théorème